

# CATALOGUE DE CHARIOTS INDUSTRIELS

Modèle 2026 – Nouvelle génération  
de chariots industriels





**MOVA ENERGY, S.A.S.U**

Distribution de solutions logistiques et de chariots industriels  
www.movaenergy.fr  
mova@movaenergy.fr  
Tel. 0143531162

---

**MOVA ENERGY, S.A.S.U – SIRET 753 860 634 00017**

1B Rue Veron  
94140 ALFORTVILLE - FRANCE

---

Ce catalogue tarifaire est fourni à titre informatif et ne constitue pas un engagement contractuel. Les prix, caractéristiques et disponibilités peuvent être modifiés sans préavis. Tous droits réservés. Toute reproduction, totale ou partielle, est interdite sans l'autorisation préalable et écrite de Mova Energy.



# Innovation, fiabilité et performance

*Des solutions de levage adaptées aux défis réels de l'environnement industriel.*

MOVA présente son catalogue 2025 pour chariots industriels. Cette sélection comprend des modèles soigneusement choisis pour leur efficacité, leur fiabilité et leur capacité à s'adapter aux environnements industriels les plus exigeants.

Notre engagement est de fournir des solutions technologiques à haute performance avec un service de proximité, réactif et professionnel.

Ce catalogue inclut des chariots à batterie lithium ainsi que des chariots diesel. Pour des configurations spéciales ou des conditions personnalisées, n'hésitez pas à contacter notre équipe technico-commerciale.

**KPC**<sup>®</sup>  
**WAREHOUSE**



# Performance professionnelle.

Puissance, technologie et polyvalence pour chaque type de terrain. Découvrez la gamme complète de chariots élévateurs MOVA.

## SOMMAIRE

<b>À propos de KPC Ribe Energy</b> .....	6	2.2.1 Applications idéales .....	25
<b>Gamme de chariots élévateurs</b> .....	10	2.3 Spécifications techniques .....	26
<b>1. Chariot élévateur à batterie au lithium</b> .....	12	2.3.1 Performances selon la hauteur de levage.....	26
1.1 Innovation, puissance et durabilité dans un seul équipement.....	13	2.3.2 Découvrez les différents angles du FB18LI-3X .....	29
1.2 Technologie de batterie au lithium.....	14	<b>3. Chariots élévateurs diesel haute performance</b> .....	30
1.2.1 Avantages clés de la technologie Lithium LiFePO <sub>4</sub> .	14	3.1 Performances et contrôle sans compromis.....	31
1.2.2 Plage de température d'utilisation.....	15	3.2 Caractéristiques techniques.....	32
1.2.3 Garantie et service après-vente .....	15	3.2.1 Capacité de charge .....	33
1.3 Normes de sécurité .....	16	3.2.2 Caractéristiques des mâts.....	35
1.4 Caractéristiques techniques .....	17	3.2.3 Moteur Xinchai Q3 .....	36
1.4.1 Capacité de charge.....	18	<b>Gamme complète de chariots élévateurs</b> .....	37
1.4.2 Caractéristiques des mâts.....	20	<b>Tarifs et configurations</b> .....	38
<b>2. Chariot élévateur électrique 3 roues à batterie au lithium</b> .....	22	Chariots électriques à batterie lithium.....	40
2.1 Conçu pour exceller dans chaque manœuvre .....	23	Chariots électriques à batterie lithium 3 roues .....	40
2.2 Polyvalence totale dans tout environnement.....	24	Diesel Stage 5.....	40
		Options et accessoires.....	41

## À propos de KPC Mova Energy

Avec plus de 30 ans d'expérience dans le secteur de l'équipement professionnel, KPC Mova Energy s'est imposée comme une marque spécialisée dans le développement et la distribution de solutions techniques haute performance pour les secteurs industriel, logistique, énergétique et forestier.

Soutenue par le groupe Mova Energy, KPC regroupe trois grandes divisions qui répondent aux besoins réels des professionnels:



**KPC Energy**, spécialisée dans les groupes électrogènes, les moteurs et les systèmes de production autonome d'énergie.



**KPC Warehouse**, Spécialisée dans les équipements de manutention et les solutions pour le déplacement de charges.



**KPC Forest & Garden**, spécialisée dans les machines pour le jardinage, la sylviculture et les environnements agricoles.

Grâce à un réseau solide et en constante expansion, KPC assure la distribution et le service technique spécialisé sur l'ensemble de la péninsule Ibérique. Notre proximité avec le client, combinée à une gestion logistique efficace, nous permet de garantir une réponse rapide et un accompagnement constant, aussi bien en phase de prévente qu'en service après-vente.

La qualité de nos produits repose sur une sélection technique rigoureuse, une fabrication fiable et un design orienté vers la durabilité et la facilité de maintenance. Chaque solution KPC est le fruit d'un processus d'amélioration continue et d'une écoute active de nos clients et distributeurs.

Engagés en faveur de l'innovation et de la durabilité, nous misons sur l'électrification, l'efficacité énergétique et la réduction de l'impact environnemental dans tous nos développements. Que ce soit en milieu urbain ou rural, nos équipements s'adaptent aux exigences opérationnelles les plus actuelles.

KPC est une marque technique, professionnelle et proche de ses clients, conçue pour apporter une réelle valeur ajoutée aux entreprises qui ont besoin de solutions robustes, fiables et prêtes à performer chaque jour, sans interruption.



// Centre logistique - Far de l'Empordà

## Proximité et rayonnement

Grâce à un réseau solide de distribution et de service technique en constante expansion, KPC assure une couverture au niveau national et international, alliant rigueur technologique à un service de proximité réactif et efficace. Notre engagement en faveur de l'efficacité, de la durabilité et du support après-vente nous positionne comme un fournisseur stratégique pour les entreprises qui ne peuvent pas se permettre d'interrompre leur activité.



## Technologie : efficacité dans tous les scénarios

Chez KPC, nous misons sur une technologie conçue pour offrir des performances maximales avec une consommation minimale, même dans les environnements industriels les plus exigeants. Nos équipements intègrent des solutions intelligentes qui optimisent l'efficacité opérationnelle, renforcent la sécurité et réduisent les temps de maintenance. Chaque détail technique a été développé pour répondre aux besoins réels de nos clients, en garantissant fiabilité, précision et contrôle à chaque manœuvre.

**+30**  
ANS

d'expérience dans le développement de solutions professionnelles à haute valeur ajoutée.

**+1.500**  
DISTRIBUTEURS

et points de service en Espagne, au Portugal et en France.

**+30.000**  
ÉQUIPEMENTS

installés dans des entreprises de multiples secteurs

Une marque à vision globale, engagée et à vocation technique.

**KPC. La technologie qui vous fait avancer.**



## Spécialistes du mouvement efficace

Chaque environnement logistique nécessite des solutions spécifiques pour garantir une efficacité opérationnelle maximale, la sécurité des opérateurs et la continuité du service. Chez KPC Warehouse, nous concevons des équipements de manutention qui répondent à ces exigences avec précision et robustesse.

### → CONCEPTION AXÉE SUR L'EFFICACITÉ

Chez KPC, chaque équipement est conçu pour s'intégrer parfaitement au flux de travail, minimiser les temps d'arrêt et maximiser les performances opérationnelles. Notre expertise technique nous permet de proposer des solutions alliant puissance, maniabilité et fiabilité, même dans les espaces restreints.

### → SOLUTIONS ÉLECTRIQUES DURABLES

Nous misons sur l'électrification, la faible maintenance et la conception ergonomique comme piliers d'une logistique plus durable, rentable et sûre. Nos chariots élévateurs, transpalettes et gerbeurs électriques sont conçus pour durer et offrir des performances élevées. Ils allient maniabilité et fiabilité, même dans les espaces restreints..

### → ADAPTABILITÉ À TOUT ENVIRONNEMENT

Des centres de distribution à haute performance aux entrepôts urbains aux allées étroites, nos solutions sont conçues pour s'adapter aux besoins réels de chaque opérateur et de chaque environnement de travail.



// Centre logistique - Far de l'Empordà





// Centre logistique - Far de l'Empordà

## Nos forces, vos avantages

Notre proposition de valeur va bien au-delà du produit. Chez KPC, nous œuvrons pour que chaque client bénéficie d'une solution complète et durable, capable de produire des résultats dès le premier jour.

Nous transformons l'efficacité technique en résultats concrets.

FORCE DE KPC	UN AVANTAGE POUR VOTRE ENTREPRISE
 <p>DES ÉQUIPEMENTS ROBUSTES ET FIABLES</p>	Plus de disponibilité et moins de pannes
 <p>LARGE GAMME DE SOLUTIONS</p>	Plus de disponibilité et moins de pannes
 <p>TECHNOLOGIE EFFICACE</p>	Réduction des coûts opérationnels et énergétiques
 <p>UN SERVICE APRÈS-VENTE DE PROXIMITÉ ET RÉACTIF</p>	Réponse rapide et maintenance garantie
 <p>RÉSEAU DE DISTRIBUTION PROFESSIONNEL</p>	Service personnalisé et support technique
 <p>EXPÉRIENCE TECHNIQUE ÉPROUVÉE</p>	Conseils précis et solutions sur mesure



# GAMME DE CHARIOTS ÉLÉVATEURS

Solutions de levage conçues pour chaque environnement

Chez KPC, nous comprenons que chaque environnement de travail présente des défis uniques. C'est pourquoi notre gamme de chariots industriels 2025 a été développée pour offrir des solutions robustes, efficaces et adaptées à tous types d'applications, qu'il s'agisse de logistique urbaine ou de terrains exigeants dans le secteur forestier.

Grâce à une structure modulaire et à des composants hautement fiables, chaque chariot KPC a été conçu avec trois objectifs clairs : réduire les coûts opérationnels, augmenter la productivité et garantir la sécurité de l'opérateur.

Notre gamme s'articule autour de trois grandes lignes de produits:

→ **CHARIOTS 100 % ÉLECTRIQUES AVEC BATTERIE AU LITHIUM**  
Puissance propre, entretien minimal et zéro émission. Conçus pour fonctionner dans des environnements industriels exigeants, avec une efficacité énergétique supérieure et une ergonomie avancée.

→ **MODÈLES INDUSTRIELS DE GROS TONNAGE**  
Des équipements polyvalents et puissants pour les travaux intensifs, aussi bien en intérieur ventilé qu'en extérieur. Disponibles en versions compactes (jusqu'à 3,8 T) et en versions haute capacité (jusqu'à 10 T).

→ **CHARIOTS DIESEL POUR TERRAINS IRRÉGULIERS**  
Traction maximale, stabilité et capacité de charge optimales sur terrains extérieurs complexes. Idéals pour les secteurs forestier, du BTP, les exploitations agricoles et la logistique en milieu rural.





//De gauche à droite : modèle FB18Li-3X, modèle FB25-Li, modèle FD35T-G

Chaque série incarne l'engagement de KPC envers la fiabilité, l'innovation technologique et le support technique. Quelle que soit votre exigence, il existe un chariot KPC conçu pour vous accompagner sans interruption.



# CHARIOT ÉLÉVATEUR À BATTERIE AU LITHIUM 1,5 – 3,5 T

Fabriquée de manière indépendante par KPC-Mova Energy, cette série bénéficie d'une vaste expérience dans les chariots élévateurs électriques et à combustion interne.

Grâce à une plateforme de tension innovante pour véhicules électriques et à une conception structurelle pionnière, elle redéfinit les standards conventionnels.

Son objectif est de surpasser les chariots à combustion interne en améliorant l'efficacité, la puissance et la fiabilité, tout en optimisant les performances globales, le design ergonomique pour un meilleur confort, la facilité de maintenance, et l'adaptabilité en intérieur comme en extérieur afin de répondre aux besoins des clients.



// Chariot élévateur Modèle FB25-Li

## 1.1 Innovation, puissance et durabilité réunies dans un seul équipement

La nouvelle série de chariots élévateurs électriques avec batterie au lithium (LiFePO<sub>4</sub>) est conçue pour établir une nouvelle référence dans le secteur logistique et industriel. Avec des performances fiables, un faible coût d'exploitation et zéro émission, ces chariots associent les dernières technologies de mobilité électrique à une structure robuste et confortable pour l'opérateur.

CARACTÉRISTIQUES	DESCRIPTION
 <b>BATTERIE AU LITHIUM (LIFEPO<sub>4</sub>)</b>	Sans entretien, plus de 3 000 cycles, sûre et efficace
 <b>CHARGE RAPIDE</b>	Charge complète en environ 2 heures
 <b>CAPACITÉ DE CHARGE</b>	De 1,5 à 3,5 tonnes
 <b>HAUTEUR MAXIMALE DE LEVAGE</b>	Jusqu'à 6 500 mm, selon le mât
 <b>RAYON DE BRAQUAGE RÉDUIT</b>	Idéal pour opérer dans des espaces restreints
 <b>CONDUITE SOUPLE ET PRÉCISE</b>	Maniabilité optimisée grâce à la transmission hydraulique et à une conception axée sur un contrôle stable
 <b>ZÉRO ÉMISSION</b>	100 % électrique, écologique et silencieuse

## 1.2 Technologie de batterie au lithium – Avantages pratiques et données clés

Les chariots élévateurs électriques KPC-Mova Energy sont équipés de batteries lithium-fer-phosphate (LiFePO<sub>4</sub>), une solution moderne, sûre et hautement efficace qui surpasse les technologies traditionnelles au plomb-acide. Ce type de batterie permet de travailler plus longtemps, avec moins d'interruptions et sans les coûts d'entretien habituels, ce qui en fait un allié idéal pour les opérations intensives et les environnements multi-postes.

Vous trouverez ci-dessous les avantages concrets de cette technologie, ainsi que les recommandations d'utilisation, les conditions de travail idéales, les garanties et les méthodes de calcul de l'autonomie et du temps de charge.

### 1.2.1 AVANTAGES CLÉS DE LA TECHNOLOGIE LITHIUM LIFEPO<sub>4</sub>



CHARGE RAPIDE ET FLEXIBLE



SANS ENTRETIEN



EFFICACITÉ ÉNERGÉTIQUE ACCRUE



LONGUE DURÉE DE VIE ET FIABILITÉ



FONCTIONNEMENT SÛR ET STABLE



UTILISATION DANS DES  
CONDITIONS DIFFICILES



RÉDUCTION RÉELLE DU COÛT TOTAL  
DE POSSESSION (TCO)

Les chariots peuvent être entièrement rechargés en environ 2 heures, tout en permettant des **recharges d'opportunité** pendant les pauses ou les changements d'équipe. Il est obligatoire d'effectuer une charge complète une fois par semaine. Cela élimine le besoin de batteries de rechange ou de salles de charge dédiées.

Contrairement aux batteries au plomb-acide, elles ne nécessitent ni remplissage en eau distillée, ni contrôles périodiques de l'électrolyte. Cela se traduit **par une sécurité accrue pour l'opérateur et moins d'arrêts techniques**.

Les batteries LiFePO<sub>4</sub> offrent un rendement de conversion d'énergie plus élevé (jusqu'à 30 % supérieur), ce qui se traduit par **plus d'heures de travail par charge** et une consommation électrique globale réduite.

Avec plus de 3 000 cycles de charge et de décharge, les batteries conservent plus de 75 % de leur capacité initiale, même en cas d'utilisation intensive. Cela garantit des **années de fonctionnement stable sans perte de performance**.

Technologie sûre : sans fuites, sans gaz, sans risque d'explosion thermique. Le système BMS (Battery Management System) intégré garantit une protection contre les surcharges, les décharges profondes et la surchauffe.

Les chariots sont certifiés pour fonctionner dans des environnements humides, poussiéreux, voire en extérieur, grâce à leur résistance IPX4. La batterie maintient sa stabilité aussi bien en hiver qu'en été.

Moins d'entretien, une consommation d'énergie réduite et une durée de vie prolongée se traduisent par **des économies significatives à moyen et long terme**, en particulier pour les flottes en multi-poste.

### 1.2.2 PLAGE DE TEMPÉRATURE D'UTILISATION

Pour garantir les meilleures performances et une durée de vie maximale, les batteries au lithium doivent être utilisées dans les plages de température suivantes:

→ **Décharge autorisée:** de -20 °C à 45 °C

→ **Charge autorisée:** de 0 °C à 45 °C

→ **Stockage sécurisé:** de -20 °C à 45 °C

Recommandation : lorsque le niveau de batterie descend en dessous de 30 %, il est recommandé de la recharger dès que possible afin d'éviter toute perte de performance.

### 1.2.3 GARANTIE ET SERVICE APRÈS-VENTE

La fiabilité des batteries au lithium se reflète dans leur couverture de garantie:

→ **Cellules de batterie:** 5 ans ou 10 000 heures de fonctionnement

→ **Système de gestion BMS:** garantie de 5 ans

→ **Assistance technique KPC-Mova Energy :** support spécialisé, pièces de rechange et maintenance



## 1.3 Normes de sécurité

### INNOVATION, EFFICACITÉ ET DURABILITÉ POUR LA LOGISTIQUE MODERNE

Les chariots élévateurs électriques KPC-Mova Energy équipés de batteries au lithium sont conçus pour répondre aux exigences de performance, d'autonomie et de fiabilité des environnements logistiques actuels.

Ils représentent la solution idéale pour les opérations intensives en intérieur ou dans des espaces confinés, où l'efficacité énergétique, le confort de l'opérateur et la réduction des émissions sont des priorités.

Contrairement aux batteries conventionnelles, la technologie lithium permet des cycles de charge rapides, sans entretien et sans effet mémoire, ce qui se traduit par une plus grande disponibilité opérationnelle et une réduction significative des coûts à moyen et long terme.

Notre gamme de chariots électriques couvre des capacités de charge de 1,5 à 3,5 tonnes, avec différents formats et configurations adaptés à tous types de besoins : des allées étroites aux zones de stockage à forte rotation.

Tous les modèles sont équipés de systèmes de contrôle intelligents, d'une conception ergonomique et de composants de haute qualité, garantissant précision, stabilité et sécurité pendant le travail.



// Chariot élévateur Modèle FB25-Li

## 1.4 Spécifications techniques

Les spécifications des modèles de la série sont présentées ci-dessous afin de faciliter leur comparaison et leur sélection en fonction des besoins.



		MODÈLE	FB15-Li	FB25-Li	FB30-Li	FB35-Li	
<b>GÉNÉRAL</b>	Code		8655	8656	8657	8658	
	Capacité nominale		1.500 kg	2.500 kg	3.000 kg	3.500 kg	
	Centre de charge		500 mm	500 mm	500 mm	500 mm	
<b>CARACTÉRISTIQUES ET DIMENSIONS</b>	Hauteur de levage		3.000 mm	3.000 mm	3.000 mm	3.000 mm	
	Angle d'inclinaison du mât	F/T	6/10 deg	6/12 deg	6/12 deg	6/12 deg	
	Dimensions des fourches	LxAxE	920x100x35 mm	1.070x122x40 mm	1.070x125x45 mm	1070x130x50 mm	
		Plage de réglage	200-920 mm	250-1.000 mm	250-1.060 mm	260-1.060 mm	
	Déport avant		405 mm	476 mm	490 mm	510 mm	
	Déport arrière		370 mm	380 mm	410 mm	410 mm	
	Garde au sol minimale (sous le mât)		135 mm	125 mm	140 mm	140 mm	
	Dimensions totales	Longueur sans fourches		2.195 mm	2.485 mm	2.590 mm	2.607 mm
				1.126 mm	1.150 mm	1.210 mm	1.210 mm
		Hauteur totale	Hauteur du toit de protection	2.110 mm	2.180 mm	2.205 mm	2.205 mm
			Mât	2.020 mm	2.010 mm	2.075 mm	2.150 mm
		Hauteur maximale avec mât déployé	3.860 mm	3.990 mm	4.182 mm	4.177 mm	
	Rayon de braquage minimal		1.924 mm	2.165 mm	2.270 mm	2.270 mm	
	<b>PERFORMANCES</b>	Vitesse	Déplacement (à vide / en charge)	16/15 km/h	18/17 km/h	18/17 km/h	18/17 km/h
			Levage (à vide / en charge)	460/380 mm/sec	460/350 mm/sec	460/350 mm/sec	400/320 mm/sec
Descente (en charge)			400 mm/sec	400 mm/sec	400 mm/sec	450 mm/sec	
Force de traction maximale (à vide / en charge)			10/11 KN	15/17 KN	15/17 KN	15/17 KN	
Pente maximale franchissable (à vide / en charge)			25/18%	25/18%	25/18%	25/17%	
Moteur à aimant permanent		Puissance du moteur de traction	8,4 kw	11,5 kw	15 kw	15 kw	
		Couple du moteur de traction	100 N.m	125 N.m	160 N.m	160 N.m	
		Puissance du moteur hydraulique	16,55 kw	16,5 kw	22,6 kw	22,6 kw	
		Couple du moteur hydraulique	75 N.m	75 N.m	110 N.m	110 N.m	
Batterie au lithium		Batterie	76,8/150 V/Ah	76,8/230 Ah	76,8/280 Ah	76,8/350 Ah	
	Chargeur	80V / 65A	80V / 65A	80V / 100A	80V / 150A		
	Autonomie	3h - 3,5h	4,5h - 5h	5h - 5,5h	5h - 5,5h		
	Temps de charge	2h - 2,5h	2h - 2,5h	2h - 2,5h	1,5h - 2h		
Pneus	Avant	6,50-10-10PR	7,00-12-12PR	28*9-15-14PR	28*9-15-14PR		
	Arrière	16x6-8-10PR	18x7-8-14PR	18x7-8-14PR	18x7-8-16PR		
Voie	Avant	958 mm	970 mm	1.000 mm	1.000 mm		
	Arrière	918 mm	954 mm	954 mm	954 mm		
Empattement		1.420 mm	1.630 mm	1.700 mm	1.700 mm		
<b>POIDS</b>	Poids à vide		2.750 kg	3.800 kg	4.320 kg	4.680 kg	
	Répartition du poids	En charge	Essieu avant	3.780 kg	5.570 kg	6.550 kg	7.330 kg
			Essieu arrière	470 kg	730 kg	770 kg	850 kg
		À vide	Essieu avant	1.240 kg	1.550 kg	1.730 kg	1.780 kg
			Essieu arrière	1.510 kg	2.250 kg	2.590 kg	2.900 kg

### 1.4.1 CAPACITÉ DE CHARGE SELON LA HAUTEUR ET LE CENTRE DE GRAVITÉ

#### ANALYSE TECHNIQUE POUR UNE OPÉRATION SÛRE ET EFFICACE

Ces graphiques montrent avec précision la capacité maximale de charge que chaque modèle de chariot élévateur électrique au lithium (FB15-Li, FB25-Li, FB30-Li et FB35-Li) peut soulever en fonction de la hauteur de levage du mât et de la distance au centre de charge. Ces informations sont essentielles pour garantir une utilisation sûre de l'équipement, en évitant les surcharges et en assurant la stabilité lors de chaque manœuvre.

Les courbes permettent de planifier à l'avance les opérations dans des environnements complexes, tels que les entrepôts à rayonnages hauts, les charges aux dimensions irrégulières ou les centres logistiques à haute rotation. Elles aident également à sélectionner le mât le plus adapté à chaque tâche, avec des options de levage allant de 3 000 mm à 6 500 mm.

Connaître le comportement de la machine dans chaque situation permet d'optimiser la sécurité, d'augmenter la productivité et d'améliorer la prise de décisions dans la gestion quotidienne de la logistique.

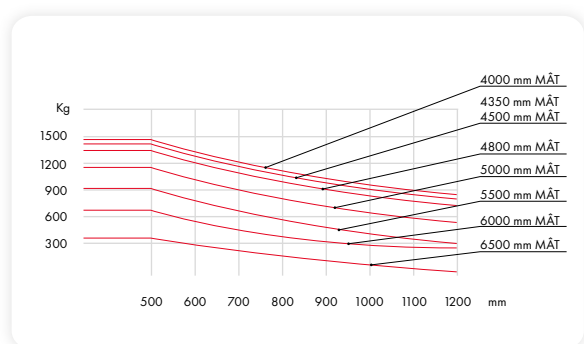

FB15-Li

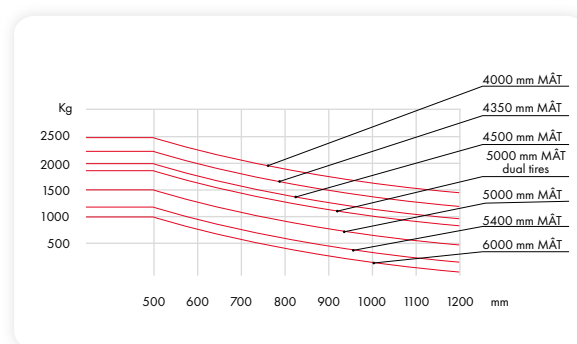

FB25-Li

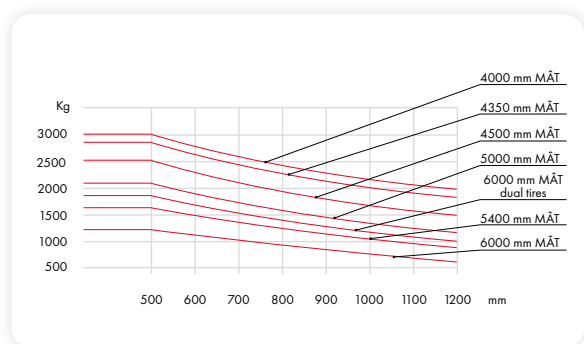

FB30-Li

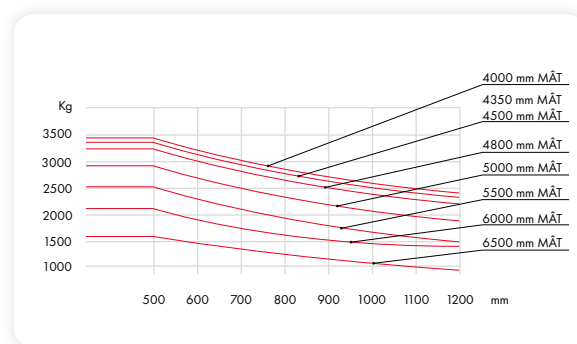

FB35-Li

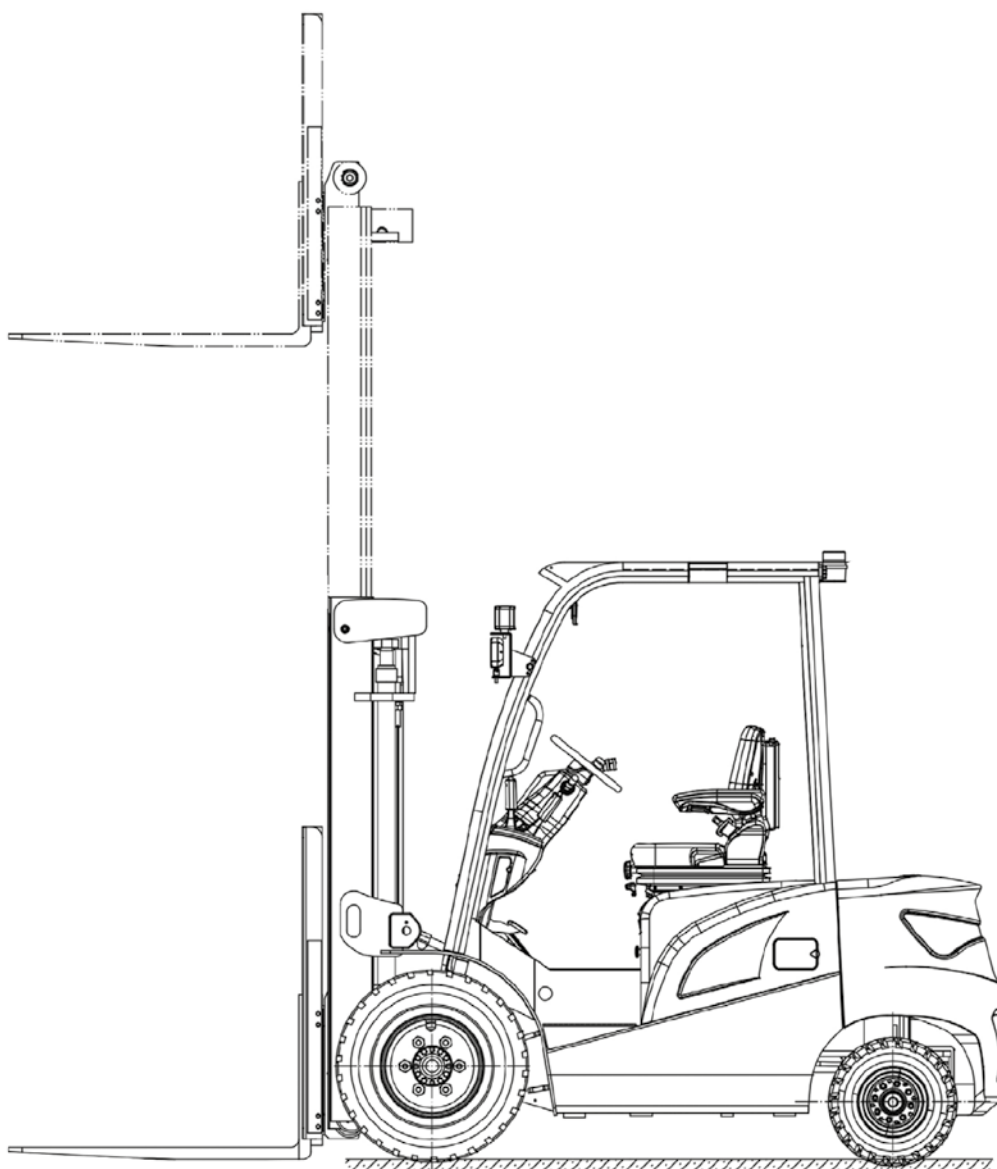

// Dessin technique : profil du chariot des modèles FB15-Li, FB25-Li, FB30-Li et FB35-Li

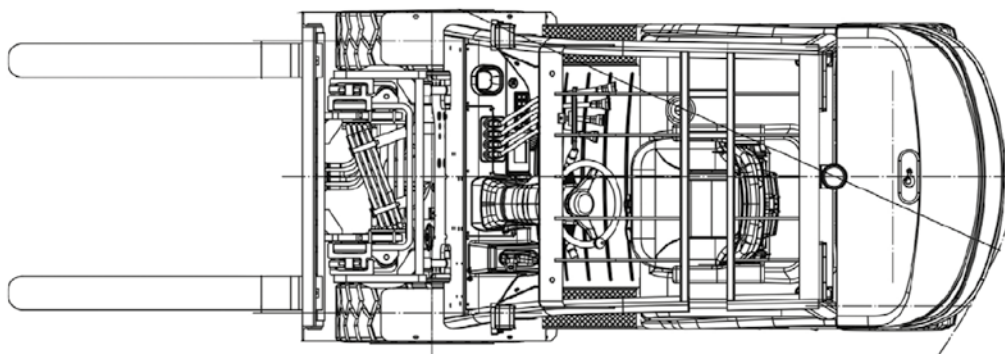

// Dessin technique : vue en plan du chariot des modèles FB15-Li, FB25-Li, FB30-Li et FB35-Li

### 1.4.2 SPÉCIFICATIONS DES MÂTS : HAUTEUR, VISIBILITÉ ET PERFORMANCE

Cette section présente les configurations de mâts disponibles pour les modèles FB15-Li, FB25-Li, FB30-Li et FB35-Li, incluant des options de mât duplex ou triplex, avec ou sans levée libre.

Ils offrent différentes hauteurs de levage, angles d'inclinaison et capacités de charge adaptés à de nombreux environnements, des espaces restreints aux zones de stockage intensif.

Les informations techniques permettent de choisir l'option la plus adaptée pour garantir sécurité, visibilité et efficacité à chaque opération.

FB15-Li											
TYPE	MODÈLE	HAUTEUR MAX. DES FOURCHES	HAUTEUR DU MÂT			LEVÉE LIBRE		DÉPORT AVANT	INCLINAISON		CAPACITÉ DE CHARGE A 500mm
			HAUTEUR BASSE	HAUTEUR DÉPLOYÉE		SANS DOSSIER	AVEC DOSSIER		FWD	BWD	
				SANS DOSSIER	AVEC DOSSIER						
MÂT DUPLEX À ÉTAGES AVEC GRANDE VISIBILITÉ	M330	3.300	2.150	4.185	3.830	135	135	405	6	10	1.500
	M350	3.500	2.250	4.385	4.030	135	135		6	10	1.500
	M400	4.000	2.550	4.885	4.530	135	135		6	6	1.450
	M450	4.500	2.800	5.385	5.030	135	135		6	6	1.400
	M500	5.000	3.050	5.885	5.530	135	135		6	6	1.150
MÂT TRIPLEX À LEVÉE LIBRE TOTALE	TFM435	4.350	2.050	5.245	4.895	1.485	1.185	440	6	6	1.400
	TFM450	4.500	2.100	5.395	5.045	1.535	1.235		6	6	1.400
	TFM480	4.800	2.200	5.695	5.345	1.635	1.335		6	6	1.300
	TFM500	5.000	2.300	5.895	5.545	1.725	1.425		6	6	1.150
	TFM550	5.500	2.470	6.395	6.045	1.885	1.585		3	6	900
	TFM600	6.000	2.650	6.895	6.545	2.015	1.715		3	6	700
	TFM650	6.500	2.815	7.395	7.045	2.145	1.945		3	6	400

FB25-Li											
TYPE	MODÈLE	HAUTEUR MAX. DES FOURCHES	HAUTEUR DU MÂT			LEVÉE LIBRE		DÉPORT AVANT	INCLINAISON		CAPACITÉ DE CHARGE A 500mm
			HAUTEUR BASSE	HAUTEUR DÉPLOYÉE		SANS DOSSIER	AVEC DOSSIER		FWD	BWD	
				SANS DOSSIER	AVEC DOSSIER						
MÂT DUPLEX À ÉTAGES AVEC GRANDE VISIBILITÉ	M330	3.300	2.160	3.875	4.390	160	160	476	6	12	2.500
	M350	3.500	2.260	4.075	4.590	160	160		6	12	2.500
	M400	4.000	2.560	4.575	5.090	160	160		6	6	2.500
	M450	4.500	28.10	5.075	5.590	160	160		6	6	2.100
	M500	5.000	3.060	5.575	6.090	160	160		6	6	1.600
	M600	6.000	3.610	6.575	7.090	160	160		3	6	900
MÂT TRIPLEX À LEVÉE LIBRE TOTALE	TFM435	4.350	2.060	4.953	5.440	1.457	970	495	6	6	2.200
	TFM450	4.500	2.110	5.103	5.590	1.507	1.020		6	6	2.000
	TFM480	4.800	2.210	5.403	5.890	1.607	1.120		6	6	1.700
	TFM500	5.000	2.310	5.603	6.090	1.707	1.220		6	6	1.500
	TFM550	5.500	2.475	6.590	6.103	1.865	1.330		3	6	1.200
	TFM600	6.000	2.660	6.603	7.090	2.057	1.570		3	6	800
	TFM650	6.500	2.875	7.103	7.590	2.272	1.785		3	6	500

## FB30-Li

TYPE	MODÈLE	HAUTEUR MAX. DES FOURCHES	HAUTEUR DU MÂT			LEVÉE LIBRE		DÉPORT AVANT	INCLINAISON		CAPACITÉ DE CHARGE A 500mm
			HAUTEUR BASSE	HAUTEUR DÉPLOYÉE		SANS DOSSIER	AVEC DOSSIER		FWD	BWD	
				SANS DOSSIER	AVEC DOSSIER						
		mm	mm	mm	mm	mm	mm	°	°	kg	
MÂT DUPLEX À ÉTAGES AVEC GRANDE VISIBILITÉ	M330	3.300	2.225	3.938	4.482	165	165	490	6	12	3.000
	M350	3.500	2.325	4.138	4.682	165	165		6	12	3.000
	M400	4.000	2.625	4.638	5.182	165	165		6	6	3.000
	M450	4.500	2.875	5.138	5.682	165	165		6	6	2.600
	M500	5.000	3.125	5.638	6.182	165	165		6	6	2.100
	M600	6.000	3.675	6.638	7.182	165	165		3	6	1.300
MÂT TRIPLEX À LEVÉE LIBRE TOTALE	TFM435	4.350	2.075	5.068	5.532	1.357	893	500	6	6	2.800
	TFM450	4.500	2.125	5.218	5.682	1.407	943		6	6	2.500
	TFM480	4.800	2.225	5.518	5.982	1.507	1.043		6	6	2.250
	TFM500	5.000	2.325	5.718	6.182	1.607	1.143		6	6	2.100
	TFM550	5.500	2.490	6.682	6.218	1.865	1.330		3	6	1.200
	TFM600	6.000	2.675	6.718	7.182	1.957	1.493		3	6	1.200
	TFM650	6.500	2.892	7.218	7.682	2.174	1.710		3	6	700

## FB35-Li

TYPE	MODÈLE	HAUTEUR MAX. DES FOURCHES	HAUTEUR DU MÂT			LEVÉE LIBRE		DÉPORT AVANT	INCLINAISON		CAPACITÉ DE CHARGE A 500mm
			HAUTEUR BASSE	HAUTEUR DÉPLOYÉE		SANS DOSSIER	AVEC DOSSIER		FWD	BWD	
				SANS DOSSIER	AVEC DOSSIER						
		mm	mm	mm	mm	mm	mm	°	°	kg	
MÂT DUPLEX À ÉTAGES AVEC GRANDE VISIBILITÉ	M330	3.300	2.300	4.008	4.477	170	170	510	6	12	3.500
	M350	3.500	2.400	4.208	4.677	170	170		6	12	3.500
	M400	4.000	2.700	4.708	5.177	170	170		6	6	3.300
	M450	4.500	2.950	5.208	5.677	170	170		6	6	2.900
	M500	5.000	3.200	5.708	6.177	170	170		6	6	2.400
	M600	6.000	3.750	6.708	7.177	170	170		3	6	1.400
MÂT TRIPLEX À LEVÉE LIBRE TOTALE	TFM435	4.350	2.150	5.138	5.527	1.362	973	510	6	6	3.100
	TFM450	4.500	2.200	5.288	5.677	1.412	1.023		6	6	2.800
	TFM480	4.800	2.300	5.588	5.977	1.512	1.123		6	6	2.500
	TFM500	5.000	2.400	5.788	6.177	1.612	1.223		6	6	2.300
	TFM550	5.500	2.565	6.677	6.288	1.790	1.383		3	6	1.240
	TFM600	6.000	2.750	6.788	7.177	1.962	1.573		3	6	1.300
	TFM650	6.500	2.965	7.288	7.677	2.177	1.788		3	6	800



# CHARIOT ÉLÉVATEUR ÉLECTRIQUE À 3 ROUES AVEC BATTERIE AU LITHIUM ET TRACTION AVANT

La nouvelle gamme de chariots électriques compacts à trois roues est la solution parfaite pour les opérations logistiques dans des espaces réduits.

Grâce à leur design agile, leur faible rayon de braquage et leur moteur électrique sans entretien, ces modèles allient efficacité, précision et fiabilité. La technologie de batterie lithium LiFePO<sub>4</sub> permet des charges rapides, une autonomie accrue et une durée de vie bien plus longue que les technologies traditionnelles.

Ce chariot est idéal pour les entrepôts aux allées étroites, les centres de distribution, les zones de chargement intensif et les environnements où la maniabilité et l'autonomie énergétique sont prioritaires.



## 2.1 Conçue pour performer à chaque manœuvre

Chaque composant de ce chariot a été conçu pour offrir des performances maximales dans des espaces réduits. Son design à 3 roues procure une maniabilité exceptionnelle, tandis que la batterie lithium intégrée permet de travailler plus longtemps sans interruption ni maintenance. La combinaison d'un système de contrôle intelligent, d'une visibilité optimisée et du confort pour l'opérateur fait de ce chariot un outil polyvalent, sûr et hautement efficace pour tout environnement logistique.

CARACTÉRISTIQUES		DESCRIPTION
	LUMIÈRES BLEUES ET ROUGES (OPTIONNELLES)	Éclairages optionnels qui améliorent la visibilité du véhicule, notamment en conditions de faible luminosité, augmentant ainsi la sécurité.
	MÂT À GRANDE VISIBILITÉ	Offre une visibilité frontale sans obstruction, ce qui améliore la sécurité lors de l'opération.
	BATTERIE LITHIUM 48V LI-ION	Sans entretien, avec recharge rapide et garantie de 5 ans. Réduit les temps d'arrêt et les coûts opérationnels.
	ROUES ARRIÈRE DOUBLES	Ils offrent une plus grande stabilité et fiabilité, réduisant le risque de pannes ou de renversements lors de l'utilisation.
	BLOCS DE SUPPORT ANTIRETOURNEMENT	Équipé de deux blocs de support qui préviennent le risque de renversement, améliorant ainsi la stabilité et la sécurité lors de la manipulation.
	ENTRETIEN FACILE	Compartiment du contrôleur conçu pour faciliter l'accès, simplifiant ainsi les tâches de maintenance et de service.
	RAYON DE BRAQUAGE RÉDUIT	Optimise l'espace de manœuvre et facilite l'utilisation dans les zones étroites ou confinées.

## 2.2 Polyvalence totale dans tous les environnements

PARFAITE POUR LES INTÉRIEURS, LES ZONES DE CHARGEMENT ET LES ESPACES RESTREINTS.

Grâce à sa structure compacte et son puissant système de traction, ce chariot à 3 roues s'adapte facilement à une grande variété d'environnements opérationnels. Des allées étroites dans les entrepôts intérieurs aux zones de chargement extérieures, son design permet de travailler avec précision et sécurité même dans des espaces réduits ou des conditions exigeantes. C'est l'option idéale pour les entreprises qui exigent agilité sans renoncer à la capacité de charge, à l'autonomie et à la fiabilité.

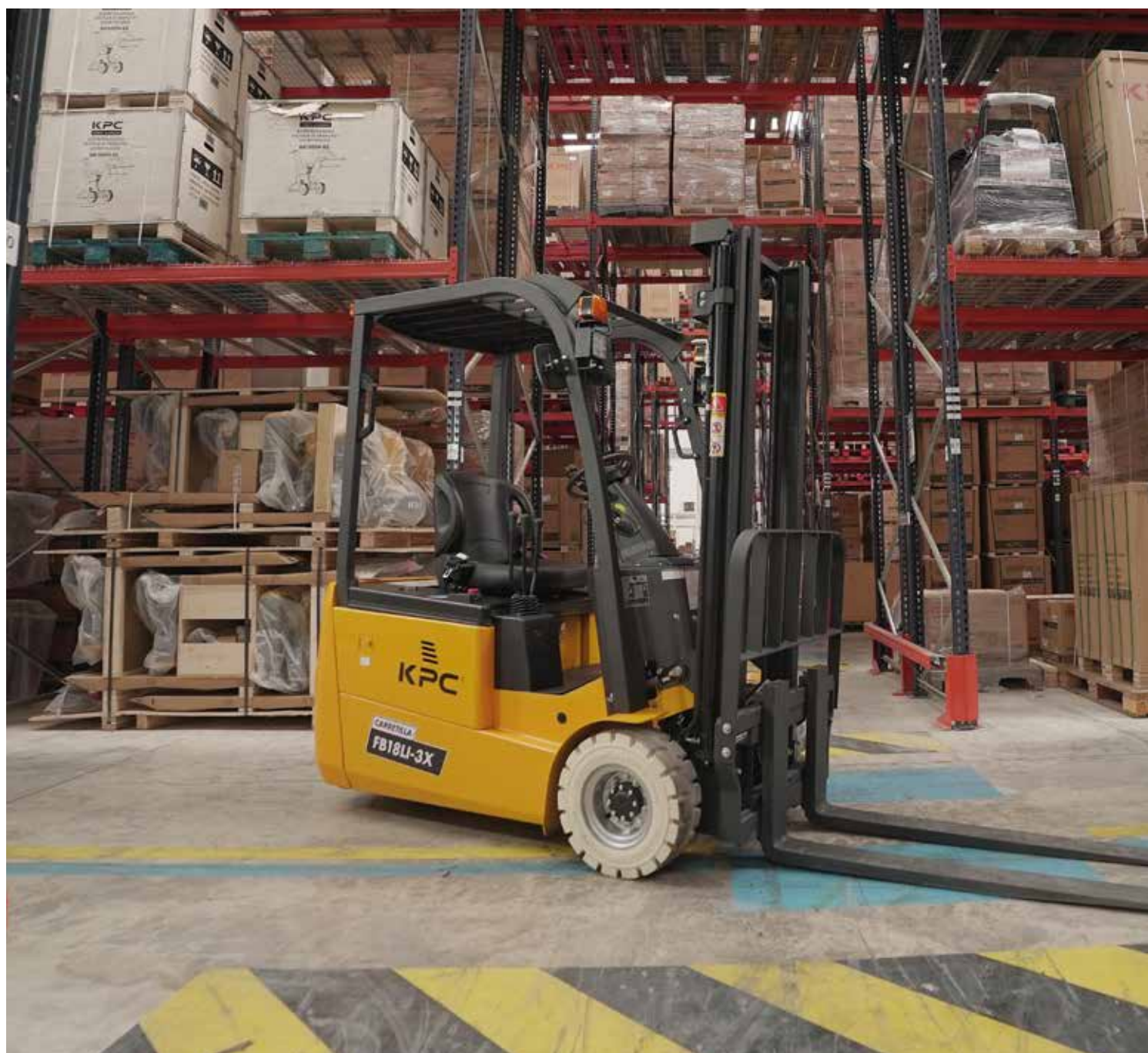

//Chariot Modèle FB18LI-3X



## 2.2.1 APPLICATIONS IDÉALES

Grâce à son design compact, sa maniabilité supérieure et son moteur électrique silencieux et sans émissions, ce chariot à 3 roues est la solution parfaite pour une large gamme d'applications logistiques. Voici les environnements où il offre ses meilleures performances :

### → Entrepôts avec allées étroites

Son faible rayon de braquage permet de se déplacer agilement entre les rayonnages, facilitant les opérations de chargement et déchargement dans des espaces où un chariot conventionnel ne pourrait pas manœuvrer.

### → Centres logistiques urbains

Idéal pour les installations situées en milieu urbain ou avec des contraintes d'espace, où l'efficacité, le faible impact acoustique et zéro émission polluante sont requis.

### → Zones de chargement/déchargement intensives

Sa batterie lithium à recharge rapide et longue autonomie permet de fonctionner pendant des postes complets sans arrêts prolongés ni changements de batterie, même en opérations continues.

### → Opérations multi-postes

Conçu pour maintenir la performance lors de cycles de travail prolongés, grâce à sa batterie LiFePO<sub>4</sub> longue durée et sa structure ergonomique qui réduit la fatigue de l'opérateur.

### → Intérieurs avec restrictions d'émissions

Étant 100 % électrique, ce chariot convient aux espaces clos ou à faible visibilité, tels que les entrepôts alimentaires, laboratoires, centres pharmaceutiques ou espaces logistiques soumis à des réglementations environnementales strictes.

## 2.3 Spécifications techniques



	MODELO	FB18Li-3X
CARACTÉRISTIQUES	Mode de fonctionnement	Sentado
	Capacité de charge	1.800 kg
	Centre de charge	400 mm
	Empattement	1.370 mm
POIDS	Poids en service (sans batterie)	2.715 kg
	Poids en service (avec batterie)	2.865 kg
ROUE	Type de pneu	Pleines
	Dimension du pneu (avant)	445x168 mm
	Nombre de pneus	2x2
	Pneu de direction	384x135
DIMENSIONS	Longueur totale (sans fourches)	1.956 mm
	Largeur totale	1.078 mm
	Hauteur du toit de protection	1.992 mm
	Hauteur du mât replié	2.075 mm
	Hauteur du mât déployé	3.862 mm
SPÉCIFICATIONS	Hauteur de levage	3.000 mm
	Garde au sol	90 mm
	Longueur des fourches	920 mm
	Plage de réglage des fourches	240~800
	Rayon de braquage minimal	1.733 mm
	Inclinaison du mât	3/5 °
	Largeur de l'allée pour palettes 800×1200 (dans le sens longitudinal)	3.305 mm
	Largeur de l'allée pour palettes 1000×1200 (dans le sens transversal)	3.610 mm
	PERFORMANCE	Vitesse de déplacement, avec/sans charge
Vitesse de levage, avec/sans charge		250/300 mm/s
Vitesse de descente, avec/sans charge		<500 mm/s
Capacité de pente, avec/sans charge		10/12 %
SYSTÈME DE PUISSANCE	Moteur de traction	6 kW
	Moteur de levage	5,5 kW
	Batterie	48/200 V/Ah
	Chargeur de batterie	100A
	Autonomie de la batterie	2h - 3h
	Temps de charge de la batterie	1,5h - 2h
	Frein	Hidráulico
Contrôleur	Électronique AC	

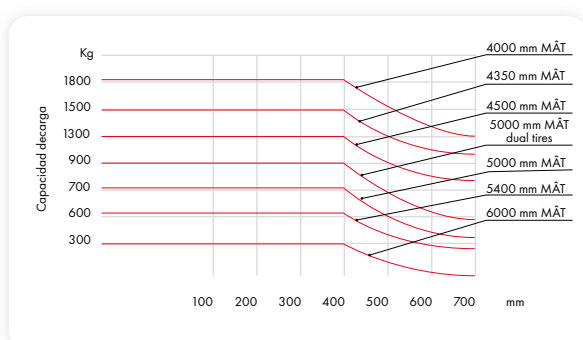

El modelo **FB18Li-3X** destaca por su equilibrio entre potencia, maniobrabilidad y eficiencia energética. Con una capacidad de carga de 1.800 kg, motor eléctrico de alta eficiencia y batería de litio, es una solución ideal para entornos industriales que requieren precisión y fiabilidad. Las especificaciones anteriores ofrecen una visión completa de su rendimiento, dimensiones y configuración técnica.

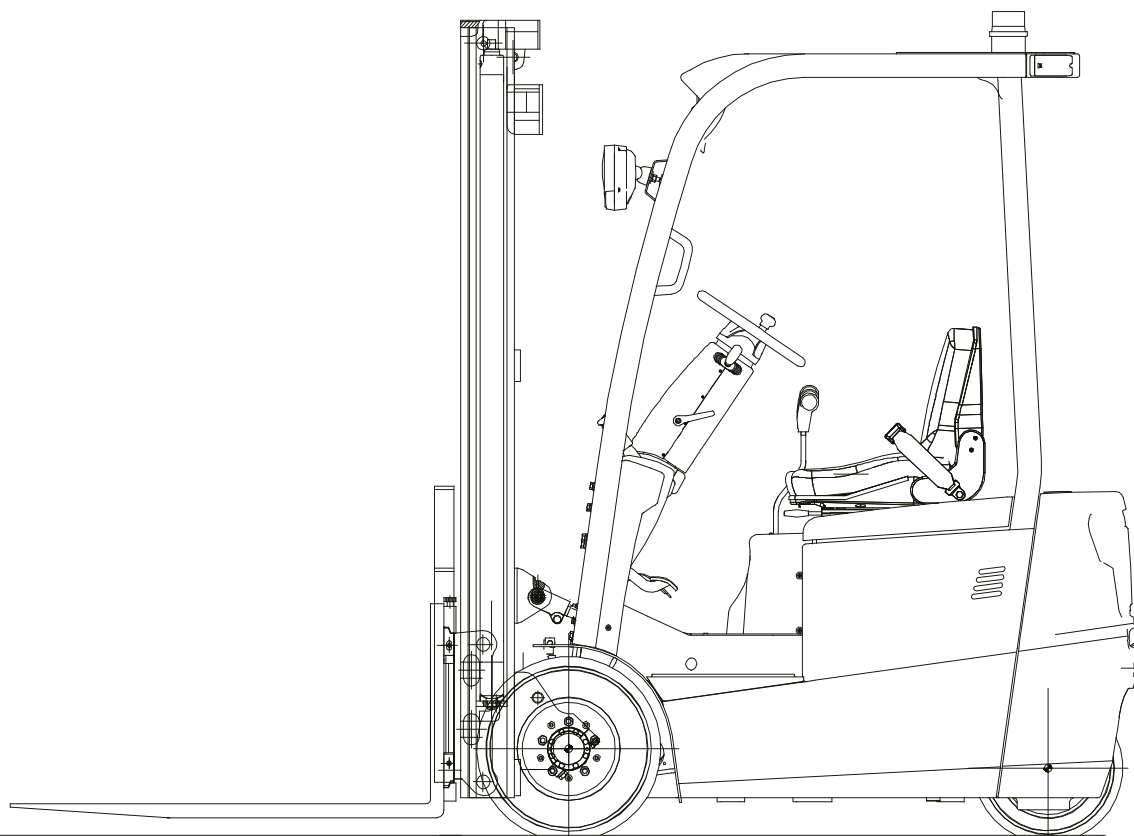

// Dessin technique : profil du chariot FB18Li-3X

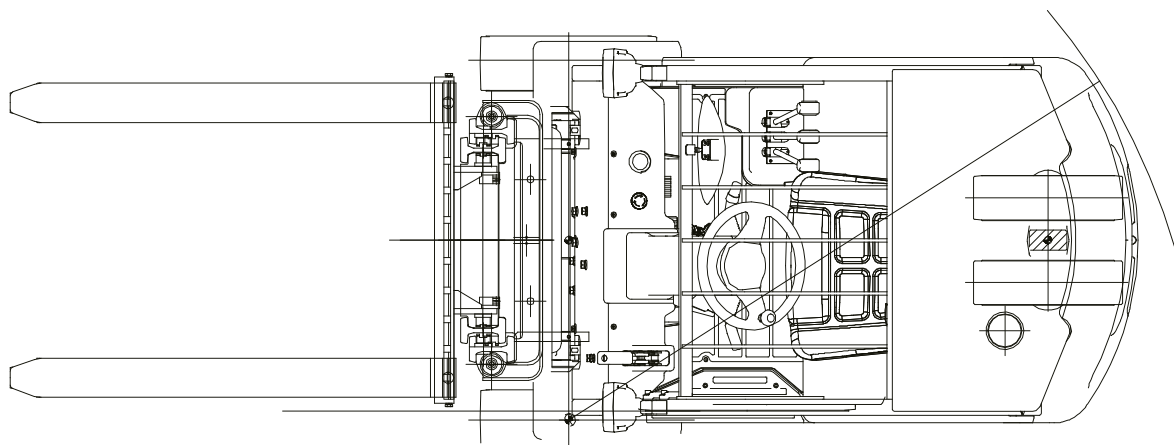

// Dessin technique : vue en plan du chariot FB18Li-3X

## 2.4.1 PERFORMANCE SELON LA HAUTEUR DE LEVAGE

Le tableau suivant détaille comment la capacité de charge du chariot varie en fonction de la hauteur de levage atteinte grâce à un mât Triplex, optimisé pour des applications logistiques exigeantes. Ce mât permet d'atteindre une hauteur maximale des fourches de 4 800 mm, offrant une solution efficace pour les opérations de stockage en hauteur, de chargement sur rayonnages élevés et les tâches dans des espaces restreints.

Grâce à sa conception, le mât offre une levée libre de 1 640 mm, ce qui permet de travailler dans des conteneurs ou des zones avec des limitations de hauteur sans perdre la capacité de charge initiale. De plus, la plage d'inclinaison de 3° vers l'avant et 5° vers l'arrière favorise une manipulation plus sûre et stable lors du chargement et déchargement des marchandises, notamment sur terrains irréguliers ou dans des manœuvres complexes.

En ce qui concerne la capacité de charge, le graphique montre une réduction progressive de 1 800 kg à 3 000 mm à 300 kg à 4 800 mm, un comportement habituel pour ce type de mâts qui répond aux exigences de sécurité structurelle. Ces informations sont essentielles pour planifier les opérations, sélectionner le mât adapté selon l'environnement de travail et éviter les surcharges ou déséquilibres qui compromettraient l'intégrité de l'équipement.

Cette combinaison entre hauteur opérationnelle, sécurité et polyvalence fait de ce mât un outil essentiel pour les centres logistiques nécessitant précision, adaptabilité et performance maximale dans toutes les conditions.

TYPE DE MÂT	HAUTEUR MAXIMALE DES FOURCHES	HAUTEUR TOTALE			LEVÉE LIBRE	PLAGE D'INCLINAISON	CAPACITÉ DE CHARGE	
		POSITION BASSE	EXTENDIDO					
			SANS DOSSIER DE CHARGE	AVEC DOSSIER DE CHARGE (sans déport latéral)				AVEC DOSSIER DE CHARGE (avec déport latéral)
Triplex	4.800 mm	2.185 mm	5.405 mm	5.603 mm	5.799 mm	1.640 mm	3/5	300 kg

HAUTEUR DE LEVAGE	CAPACITÉ DE CHARGE
3.000 mm	1.800 kg
3.300 mm	1.500 kg
3.500 mm	1.300 kg
4.000 mm	900 kg
4.300 mm	700 kg
4.500 mm	600 kg
4.800 mm	300 kg

## 2.4.2 DÉCOUVREZ LE MODÈLE FB18LI-3X SOUS TOUS LES ANGLES

Nous vous présentons une vue complète du chariot électrique FB18LI-3X pour que vous puissiez apprécier tous ses détails. Avec un design compact, robuste et moderne, ce modèle garantit maniabilité et efficacité dans tous les environnements logistiques. Sur l'image, vous pouvez voir ses différents profils et constater la structure, l'ergonomie et la qualité des finitions.



VUE LATÉRALE GAUCHE



VUE ARRIÈRE FRONTALE



VUE FRONTALE



VUE LATÉRALE DROITE EN ANGLE



VUE ARRIÈRE EN ANGLE



VUE LATÉRALE GAUCHE EN ANGLE



# CHARIOTS ÉLÉVATEURS DIESEL HAUTE PERFORMANCE 1,5 - 3,5 T DIESEL

La série de chariots élévateurs diesel a été conçue par KPC-Mova Energy pour offrir des performances et une fiabilité maximales lors de travaux intensifs, tant en intérieur qu'en extérieur.

Sa structure renforcée, son design ergonomique et ses composants de haute qualité garantissent une puissance constante, un faible entretien et une expérience d'utilisation sûre et confortable.

Une solution professionnelle pensée pour dépasser les exigences du quotidien dans tous les environnements logistiques ou industriels.



// Chariot Modèle FD25T-Q

## 3.1 Performance et contrôle sans compromis

Ces chariots se distinguent par leur excellente capacité de levage, leur réponse précise en manœuvre et leur robustesse dans des conditions exigeantes. Leur moteur à combustion interne fournit un couple constant et une haute performance même lors de tâches prolongées ou avec des charges lourdes.

De plus, leur système de transmission est optimisé pour offrir des démarrages en douceur, des changements de vitesse efficaces et une réduction significative des vibrations et bruits dans la cabine.

CARACTÉRISTIQUES	DESCRIPTION
 <p><b>CAPACITÉ DE CHARGE ADAPTABLE</b></p>	<p>Disponible en versions 2,5 T (FD25T-Q), 3,0 T (FD30T-Q) et 3,5 T (FD35T-Q), cette série couvre un large éventail de besoins logistiques, permettant de manipuler des charges lourdes en toute sécurité et stabilité.</p>
 <p><b>TRACTION AVANT</b></p>	<p>Équipée de roues de grand diamètre et d'une traction avant, la série FD offre une excellente adhérence sur sols extérieurs ou irréguliers, garantissant maniabilité et confort de conduite.</p>
 <p><b>MOTEUR DIESEL EFFICACE ET PUISSANT</b></p>	<p>Son moteur à couple élevé et faible consommation fournit la force nécessaire pour accomplir des tâches exigeantes, avec un démarrage rapide et des performances constantes tout au long de la journée.</p>
 <p><b>TRANSMISSION HYDRAULIQUE À HAUTE PRÉCISION</b></p>	<p>Le système de transmission hydraulique permet des changements de vitesse en douceur, réduisant les à-coups et améliorant le confort de l'opérateur à chaque manœuvre.</p>
 <p><b>CHÂSSIS RENFORCÉ ET STRUCTURE ROBUSTE</b></p>	<p>Conçue pour résister aux chocs et fonctionner dans des conditions difficiles, la structure renforcée améliore la durabilité de l'équipement et offre une meilleure stabilité lors du levage.</p>
 <p><b>TOIT ERGONOMIQUE AVEC VISIBILITÉ OPTIMISÉE</b></p>	<p>Spacieuse et confortable, la toiture offre un environnement de travail sûr et efficace, avec une visibilité améliorée du mât et des commandes disposées de manière intuitive pour réduire la fatigue.</p>
 <p><b>ÉCLAIRAGE LED ET SIGNALISATION COMPLÈTE</b></p>	<p>Équipée de feux LED avant et arrière, ainsi que de signalisation acoustique et visuelle, cette série garantit une sécurité opérationnelle maximale, même en conditions de faible luminosité ou en extérieur.</p>

## 3.2 Spécifications techniques

La série FD de chariots diesel a été conçue pour offrir robustesse, efficacité et maniabilité dans des environnements exigeants. Vous trouverez ci-dessous ses principales spécifications techniques.



GÉNÉRAL	MODÈLE		FD25T-Q	FD30T-Q	FD35T-Q				
	Code		8650	8651	8652				
	Type		Q3						
	Capacité nominale		2.500 kg	3.000 kg	3.500 kg				
Centre de charge		500 mm							
Hauteur de levage		3.000 mm							
Inclinaison du mât		D/T	6°/12°						
Dimensions des fourches		LxAxE	1.070x122x40 mm	1.070x125x45 mm	1.070x130x50 mm				
Déport avant			475 mm	490 mm	501 mm				
Déport arrière			545 mm	530 mm	607 mm				
Garde au sol minimale (partie inférieure du mât)			125 mm	140 mm	140 mm				
Dimensions générales		Longueur jusqu'à la face des fourches (sans fourches)		2.620 mm	2.700 mm	2.770 mm			
		Largeur totale		1.150 mm	1.210 mm	1.210 mm			
		Hauteur totale		Toit de protection		2.180 mm	2.205 mm	2.205 mm	
				Mât replié		2.010 mm	2.075 mm	2.150 mm	
		Mât déployé		3.990 mm	4.100 mm	4.100 mm			
Rayon de braquage minimal			2.230 mm	2.450 mm	2.520 mm				
MOTEUR		Modèle		3E22YG51					
		Fabricant		Xinchai					
		Puissance nominale (kW/tr/min)		44,8 kW / 2.400rpm					
		Couple nominal (N·m/tr/min)		210 Nm / 1.600 rpm - 1.800 rpm					
		Nombre de cylindres		3					
		Cylindrée (L)		2,23 l					
PERFORMANCE		Vitesse		Déplacement (à vide/en charge)		18/17 km/h	19/18 km/h	19/18 km/h	
				Levage (à vide/en charge)		500/480 mm/seg	420/400 mm/seg	350/330 mm/seg	
				Descente (à vide/en charge)		400 mm/seg	400 mm/seg	450 mm/seg	
		Force de traction max. (à vide/en charge)		15/17 KN		15/17 KN	15/17 KN		
		Pente maximale franchissable (en charge)		20%		20%	18%		
PNEUMATIQUES		Pneumatique		Avant		7,00-12-12PR	28*9-15-14PR	28*9-15-14PR	
				Arrière		6,00-9-10PR	6,50-10-10PR	6,50-10-10PR	
		Vía		Avant		970 mm	1.000 mm	1.000 mm	
				Arrière		980 mm	980 mm	980 mm	
Empattement				1.700 mm	1.700 mm				
POIDS		Poids à vide		3.635 kg	4.340 kg	4.710 kg			
		Répartition du poids		En charge		Essieu avant	5.385 kg	6.520 kg	7.250 kg
				Essieu arrière		650 kg	820 kg	960 kg	
		À vide		Essieu avant		1.500 kg	1.750 kg	1.690 kg	
Essieu arrière				2.135 mm	2.590 kg	3.030 kg			

### 3.2.1 CAPACITÉ DE CHARGE SELON LA HAUTEUR DU MÂT ET LE CENTRE DE GRAVITÉ

À mesure que la hauteur du mât augmente (jusqu'à 6 500 mm) ou que le centre de gravité de la charge se déplace vers l'avant (de 500 à 1 200 mm), la capacité de levage effective du chariot diminue. Cette réduction est naturelle et repose sur les principes physiques de levier, de stabilité et de contrepoids. Les courbes représentées sur chaque graphique indiquent la capacité maximale recommandée (en kg) pour chaque combinaison de hauteur et de déplacement de la charge.

Les différents mâts disponibles — de 4 000 mm à 6 500 mm — et les variantes avec roues doubles permettent de configurer chaque modèle en fonction de l'environnement opérationnel :

- Espaces de grande hauteur tels que les entrepôts verticaux ou les centres logistiques automatisés
- Opérations de chargement et déchargement intensives avec des palettes de grande taille
- Manipulation de charges avec centres de gravité éloignés, comme les bobines ou structures métalliques

Consulter ces courbes permet à l'opérateur de :

- Travailler toujours dans les marges de charge sécurisées
- Éviter les surcharges qui compromettent la stabilité
- Prolonger la durée de vie du mât et du châssis
- Respecter les normes de prévention des risques professionnels

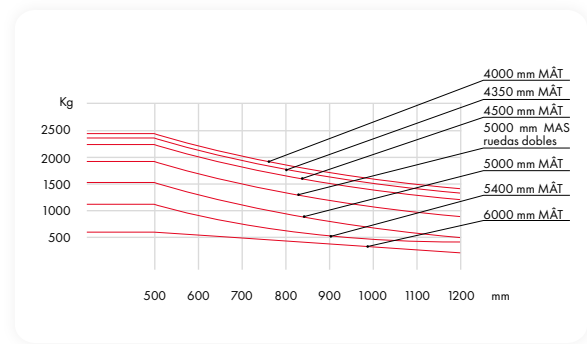

FD25T-Q

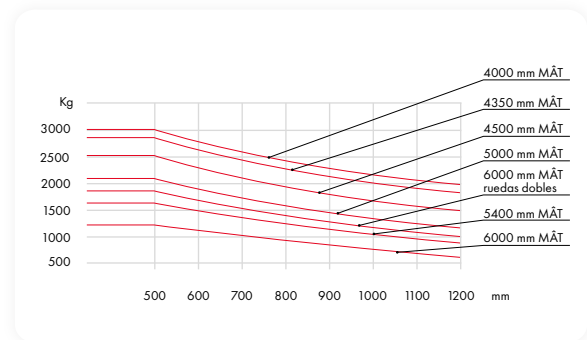

FB30T-Q

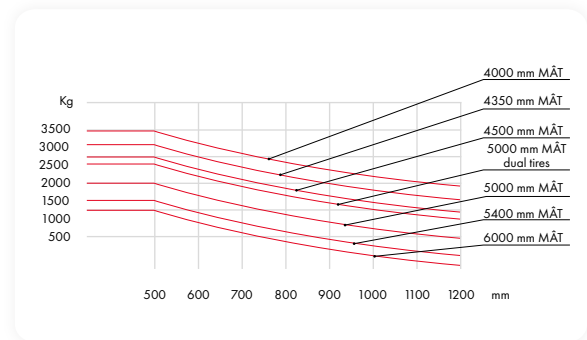

FD35T-Q



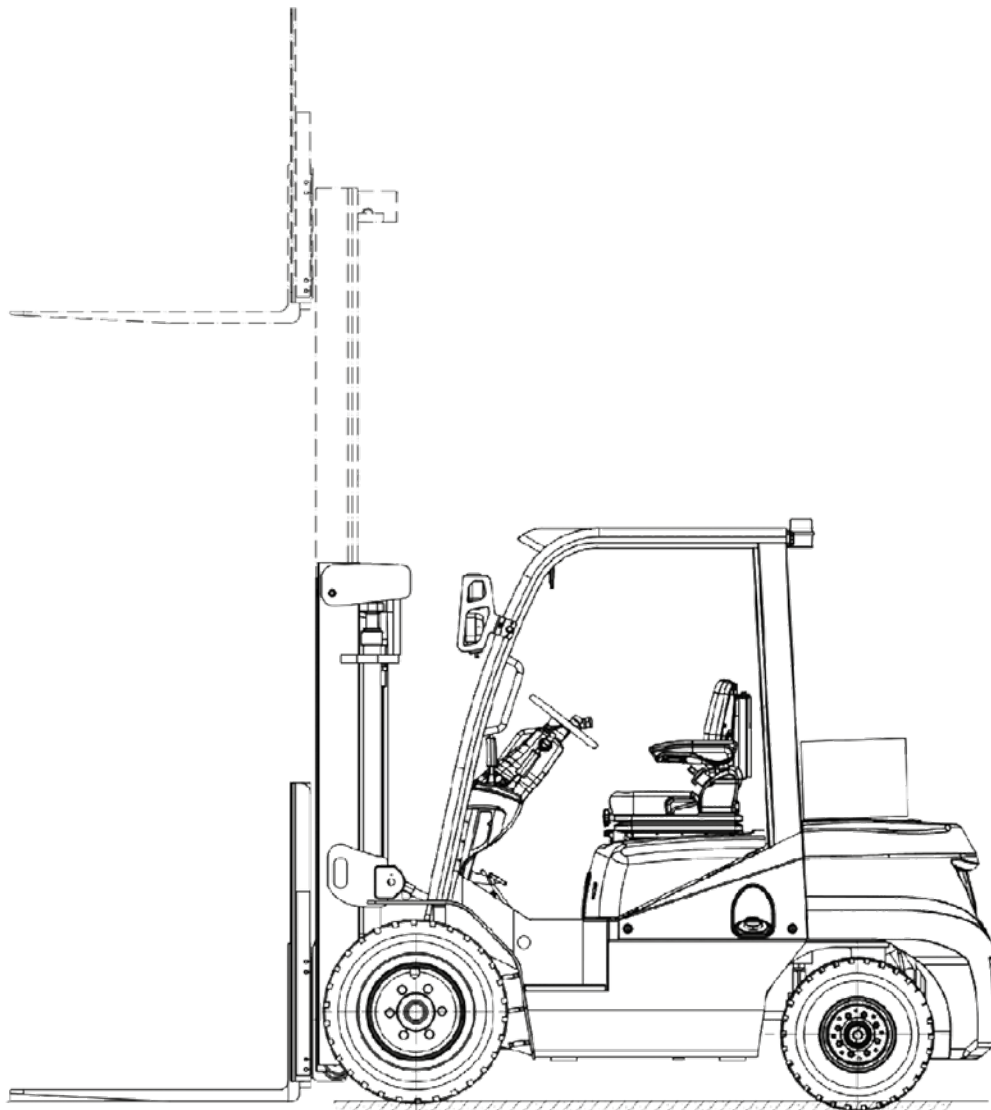

// Dessin technique : profil du chariot des modèles FD25T-Q, FD30T-Q, FD35T-Q

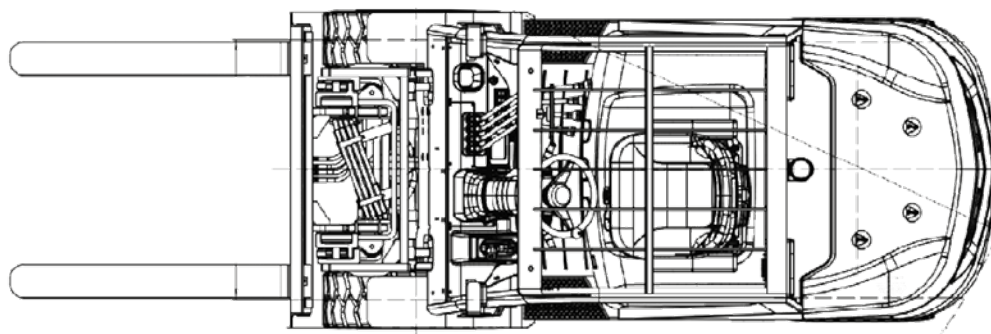

// Dessin technique : vue en plan du chariot des modèles FD25T-Q, FD30T-Q et FD35T-Q

### 3.2.2 OPTIONS DE MÂT ET CAPACITÉS ADAPTÉES À CHAQUE BESOIN DE CENTRE DE GRAVITÉ

Notre gamme de chariots FD25, FD30 et FD35 propose une large sélection de mâts adaptés à tous les environnements logistiques ou industriels. Des versions à grande visibilité avec mât duplex aux mâts triplex à levée libre totale, chaque configuration est conçue pour offrir la meilleure combinaison entre hauteur, stabilité et visibilité.

Cette variété d'options permet d'optimiser la performance tant dans les espaces intérieurs avec restrictions de hauteur que pour les opérations de stockage en hauteur. Chaque mât conserve sa capacité de charge nominale selon le modèle, garantissant sécurité et efficacité lors du travail.

FD25T-Q											
TYPE	MODÈLE	HAUTEUR MAX. DES FOURCHES	HAUTEUR DU MÂT			LEVÉE LIBRE		DÉPORT AVANT	INCLINAISON		CAPACITÉ DE CHARGE À 500 MM
			HAUTEUR EN POSITION BASSE	HAUTEUR DÉPLOYÉE		SANS DOSSIER	AVEC DOSSIER		FWD	BWD	
				SANS DOSSIER	AVEC DOSSIER						
MÂT DUPLEX À GRANDE VISIBILITÉ	M330	3.300	2.160	3.875	4.390	160	160	476	6	12	2.500
	M350	3.500	2.260	4.075	4.590	160	160		6	12	2.500
	M400	4.000	2.560	4.575	5.090	160	160		6	6	2.500
	M450	4.500	28.10	5.075	5.590	160	160		6	6	2.100
	M500	5.000	3.060	5.575	6.090	160	160		6	6	1.600
	M600	6.000	3.610	6.575	7.090	160	160		3	6	900
MÂT TRIPLEX À LEVÉE LIBRE TOTALE	TFM435	4.350	2.060	4.953	5.440	1.457	970	495	6	6	2.200
	TFM450	4.500	2.110	5.103	5.590	1.507	1.020		6	6	2.000
	TFM480	4.800	2.210	5.403	5.890	1.607	1.120		6	6	1.700
	TFM500	5.000	2.310	5.603	6.090	1.707	1.220		6	6	1.500
	TFM550	5.500	2.475	6.590	6.103	1.865	1.330		3	6	1.100
	TFM600	6.000	2.660	6.603	7.090	2.057	1.570		3	6	800
	TFM650	6.500	2.875	7.103	7.590	2.272	1.785		3	6	500

FD30T-Q											
TYPE	MODÈLE	HAUTEUR MAX. DES FOURCHES	HAUTEUR DU MÂT			LEVÉE LIBRE		DÉPORT AVANT	INCLINAISON		CAPACITÉ DE CHARGE À 500 MM
			HAUTEUR EN POSITION BASSE	HAUTEUR DÉPLOYÉE		SANS DOSSIER	AVEC DOSSIER		FWD	BWD	
				SANS DOSSIER	AVEC DOSSIER						
MÂT DUPLEX À GRANDE VISIBILITÉ	M330	3.300	2.225	3.938	4.482	165	165	490	6	12	3.000
	M350	3.500	2.325	4.138	4.682	165	165		6	12	3.000
	M400	4.000	2.625	4.638	5.182	165	165		6	6	3.000
	M450	4.500	2.875	5.138	5.682	165	165		6	6	2.600
	M500	5.000	3.125	5.638	6.182	165	165		6	6	2.100
	M600	6.000	3.675	6.638	7.182	165	165		3	6	1.300
MÂT TRIPLEX À LEVÉE LIBRE TOTALE	TFM435	4.350	2.075	5.068	5.532	1.357	893	500	6	6	2.800
	TFM450	4.500	2.125	5.218	5.682	1.407	943		6	6	2.500
	TFM480	4.800	2.225	5.518	5.982	1.507	1.043		6	6	2.250
	TFM500	5.000	2.325	5.718	6.182	1.607	1.143		6	6	2.100
	TFM550	5.500	2.490	6.682	6.218	1.865	1.790		3	6	1.200
	TFM600	6.000	2.675	6.718	7.182	1.957	1.493		3	6	1.200
	TFM650	6.500	2.892	7.218	7.682	2.174	1.710		3	6	700

FD35T-Q											
TYPE	MODÈLE	HAUTEUR MAX. DES FOURCHES	HAUTEUR DU MÂT			LEVÉE LIBRE		DÉPORT AVANT	INCLINAISON		CAPACITÉ DE CHARGE À 500 MM
			HAUTEUR EN POSITION BASSE	HAUTEUR DÉPLOYÉE		SANS DOSSIER	AVEC DOSSIER		FWD	BWD	
				SANS DOSSIER	AVEC DOSSIER						
MÂT DUPLEX À GRANDE VISIBILITÉ	M330	3.300	2.300	4.008	4.477	170	170	510	6	12	3.500
	M350	3.500	2.400	4.208	4.677	170	170		6	12	3.500
	M400	4.000	2.700	4.708	5.177	170	170		6	6	3.300
	M450	4.500	2.950	5.208	5.677	170	170		6	6	2.900
	M500	5.000	3.200	5.708	6.177	170	170		6	6	2.400
	M600	6.000	3.750	6.708	7.177	170	170		3	6	1.400
MÂT TRIPLEX À LEVÉE LIBRE TOTALE	TFM435	4.350	2.150	5.138	5.527	1.362	973	510	6	6	3.100
	TFM450	4.500	2.200	5.288	5.677	1.412	1.023		6	6	2.800
	TFM480	4.800	2.300	5.588	5.977	1.512	1.123		6	6	2.500
	TFM500	5.000	2.400	5.788	6.177	1.612	1.223		6	6	2.300
	TFM550	5.500	2.565	6.677	6.288	1.790	1.383		3	6	1.383
	TFM600	6.000	2.750	6.788	7.177	1.962	1.573		3	6	1.300
	TFM650	6.500	2.965	7.288	7.677	2.177	1.788		3	6	800

### 3.2.3 MOTEUR XINCHAI Q3 : PUISSANCE FIABLE, EFFICACITÉ ET ÉMISSIONS MAÎTRISÉES

Les chariots élévateurs FD25, FD30 et FD35 intègrent le moteur diesel Xinchai Q3, modèle 3E22YG51, spécialement développé pour les applications industrielles exigeantes. Ce moteur respecte la norme d'émissions EU Stage V, ce qui en fait une solution efficace, puissante et respectueuse de l'environnement.

Avec une cylindrée de 2,23 litres et une configuration 3 cylindres, ce moteur délivre une puissance nominale de 44,8 kW à 2 400 tr/min, accompagnée d'un couple moteur de 210 Nm entre 1 600 et 1 800 tr/min. Ces chiffres garantissent une traction constante, même dans les pentes raides ou lors du déplacement de charges lourdes, tout en maintenant une réponse progressive et contrôlée.

Le design du Xinchai Q3 se distingue par sa longue course (94 mm × 107 mm), ce qui améliore la combustion interne, réduit les vibrations et optimise la performance à bas régime. Cela se traduit par un fonctionnement plus doux, une consommation réduite de carburant et un moindre effort mécanique, prolongeant ainsi la durée de vie du moteur et de la machine.

Parmi ses principaux avantages figurent :

- Démarrage rapide et doux
- Démarrage rapide et doux
- Réduction de la consommation et des coûts opérationnels
- Entretien facile avec pièces détachées disponibles
- Fiabilité démontrée en usage intensif

## Une gamme complète pour chaque besoin

Nous concluons ce catalogue en présentant toute notre gamme de chariots élévateurs : une combinaison équilibrée entre efficacité électrique avec batterie au lithium et puissance diesel de dernière génération.

Des modèles compacts pour usage intérieur aux solutions robustes pour l'extérieur, chaque chariot est conçu pour offrir des performances maximales, sécurité et fiabilité. Choisissez le chariot qui correspond le mieux à votre environnement et faites confiance à une technologie prête à relever les défis logistiques d'aujourd'hui et de demain.



 FB15-Li



 FB25-Li



 FB30-Li



 FB35-Li



 FB18LI-3X



 FD25T-Q



 FD30T-Q



 FD35T-Q

Merci de votre confiance en nos chariots

Nous vous remercions pour la confiance accordée à notre gamme de chariots électriques et diesel. Ce catalogue a été conçu pour offrir une vision complète de nos solutions de levage, aidant à sélectionner le modèle le mieux adapté à vos besoins logistiques et opérationnels.

Pour plus d'informations techniques, configurations personnalisées, pièces détachées ou assistance après-vente, n'hésitez pas à contacter notre service client ou votre distributeur agréé.

Service client :  
MOVA ENERGY, S.A.S.U  
Web: [www.movaenergy.fr](http://www.movaenergy.fr)  
Email: [moval@movalenergy.fr](mailto:moval@movalenergy.fr)  
Tél. 01 43 53 11 62

Nous nous réservons le droit d'apporter des améliorations techniques sans préavis, dans le cadre de notre engagement envers l'innovation et l'amélioration continue.

**moval**  
energy



